

imants[®]

Digging the future

imants

27SX

imants

JNC

80-250 cm werkbreedte

Voor frezen geldt: werkbreedte = machinebreedte

15-65cm werkdiepte

Voor frezen: 16-25 cm

voor spitten: 15-45 cm (SX), 15-65 cm (WX)

Spitten & Frezen Tuinbouw

- Tijdbesparend
- Goede menging
- Bevordert de waterhuishouding
- Inwerken organisch materiaal
- Zaaibed in één werkgang
- Kwaliteit en robuust
- Goede bodemstructuur
- Opheffen van verdichting
- Brandstof besparend
- Kostenefficiënt
- Geen ploegzool
- Allround machine

DE IMANTS FILOSOFIE

Spitten is meer dan (g)rond draaien

Meer dan 60 jaar ervaring met spitmachines, daar kan Imants op terug kijken. Uit die ervaring hebben we geleerd dat spitten meer is dan zomaar grond omdraaien. V eel meer zelfs. Spitten, dat is organisch materiaal mengen met de levende bovengrond, dat is gewasresten onderwerken en een zaaibed cre eren, dat is groenbemesters inmengen zodat deze kunnen worden afgebroken tot nutri nten voor de volgende teelt.

Kort samengevat, zowel op de grond als in de bouwvoor kunt u spreken van een egale, homogene en gezonde bodem na bewerking met Imants spitmachines.



Bewerking van spitas met harkrol



VOORDELEN VAN SPITTEN

Imants spitmachines zorgen voor uw bodem

De roterende beweging van de spitas met spades zorgt voor een optimale mengende werking. Hierdoor worden gewasresten, mest of compost en groenbemester over de gehele werkdiepte gemengd met de grond zodat deze snel afgebroken en opgenomen kunnen worden.

De roterende beweging van de spitas met spades zorgt voor een optimale mengende werking.

Gewasresten of groenbemester vormen zo geen laag onderin de bouwvoor. Door de menging over de gehele werkdiepte kan ook het bodemleven mee profiteren van het vers aangebrachte organisch materiaal.

Omdat de spadebladen happen grond nemen en deze van de onderliggende grondlaag lostrekken ontstaat geen ondoorlaatbare storende laag onderin, de zogenaamde ploegzool. Dit wil zeggen dat (hevige) neerslag door kan dringen in de diepere grondlagen en zo het grondwater kan aanvullen. De losse structuur die achterblijft na het spitten laat niet alleen water door, maar ook lucht en wortels kunnen dieper de bodem indringen.

Omdat spitmachines geen storende laag vormen in de bodem blijft de capillaire werking intact, zo kan het opstijgend grondwater de wortels van de planten bereiken wanneer ze het nodig hebben. Tijdens het spitten wordt de bouwvoor gemengd, maar niet volledig gekeerd. Hierdoor blijft de bodemtemperatuur grotendeels behouden waardoor de grond minder lang moet opwarmen. Dit resulteert in een snellere kieming. De diepere grondlagen krijgen tijd genoeg om op te warmen terwijl de planten groeien.

Met een Imants spitmachine kan de grond in 1 bewerking zaai- of plantklaar gelegd worden.

Met een Imants spitmachine kan de grond in 1 bewerking zaai- of plantklaar gelegd worden. De aangedreven harkrol laat een ideaal zaaibed na. Door bewerkingen te combineren met bijvoorbeeld een lichte zaaimachine bespaart u niet alleen tijd en geld maar ook de bodemstructuur. Al de hiervoor genoemde eigenschappen leiden tot een hogere opbrengst.

Capillaire werking



Behoud van bodemtemperatuur



Egaal zaaibed



REEKSEN

Keuzes en specificaties

27 serie

Vermogen
30 - 70 pk

Werkbreedte
120, 150, 160 & 180 cm

Spitdiepte
15 - 30 cm



33 serie

Vermogen
55 - 110 pk

Werkbreedte
150, 170, 210, 250 cm

Spitdiepte
15 - 35 cm



40 serie

Vermogen
50 - 75 pk (K) of
110 - 160 pk (R)

Werkbreedte
150, 180, 200, 250, 300 cm

Spitdiepte
15 - 45 cm





Digging
the
future

SPITTECHNIEK

De opbouw van de spitmachine

De roterende spitmachines van Imants bewerken de grond door middel van spades die via een spadebeugel aan de spitas bevestigd zijn. Bij de 27, 33 en 40 serie vormen 4 spadebeugels een krans. Het aantal kransen op de spitas varieert naar gelang de werkbreedte. De spitas van de 27 serie is zonder afschrapers. Voor de 33SX en de 40 serie is de spitas zowel met als zonder afschrapers leverbaar.

Afhankelijk van wat u nodig heeft op uw bedrijf kan Imants de juiste spitmachine adviseren. Wist u bijvoorbeeld dat Imants naast deze series ook spitmachines fabriceert die oppervlakkig (vanaf 8 cm werkdiepte) kunnen werken maar ook zeer diep (tot 135 cm werkdiepte)? Neem contact op voor de mogelijkheden.

Het SX spadeblad

Te gebruiken op alle grondsoorten behalve natte klei.

De spadebladen van de 27, 33 en 40 serie zijn eenvoudig te vervangen.



Afbeelding van de spitas van 33SX210 zonder afschrapers.

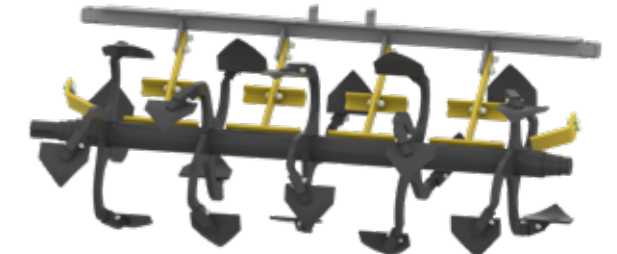

Afbeelding van de spitas van 33SX210 met afschrapers (geel gemarkeerd).



De 27, 33 en 40 serie spitmachines zijn uitgerust met een nokkenskoppeling op de aftakas. Deze zorgt voor een beveiliging van de aandrijflijn.

DIEPER WERKEN

Woelen of niet?

SX serie

Afhankelijk van het model heeft de SX serie een minimale werkdiepte van 15 cm, maximaal bedraagt dit ongeveer 45 cm. In specifieke omstandigheden is bewerking tot 55 cm diepte mogelijk. Vraag hiernaar bij uw Imants adviseur. De spitbladen werken de grond over de gehele werkbreedte los en mengen mest, groenbemester of plantenresten door het biologisch meest actieve deel van de bouwvoor.

WX serie

De WX serie (alleen mogelijk bij 33 en 40 serie) is uitgerust met diepte instelbare woelpoten tussen de kransen, die de grond dieper losmaken dan de spitdiepte. De WX serie heeft minder spitbladen dan de vergelijkbare SX serie uitvoering, maar de grond wordt nog altijd over de volledige werkbreedte bewerkt. De woelpoten breken storende grondlagen die zich onder de spadebladen bevinden zodat ook wortels dieper in de bodem kunnen doordringen.



Afbeelding van de 33WX woelpoot.



AANDRUKKEN

Hoe wilt u de grond achterlaten?

Aangedreven harkrol

De Imants 27, 33 en 40 serie spitmachines kunnen uitgerust worden met een aangedreven harkrol. Deze rol egaliseert, verkruint en werkt gewasresten in. Met als resultaat een ideaal zaaibed. Het is de ideale rol voor zand- en leemgronden.



Dakringrol

De dakringrol laat een grover zaaibed na en is geschikt voor alle grondsoorten. Deze rol verkleint de grond nog enigszins en drukt de grond wat aan zodat er een mooi egaal, vlak en vast zaaibed wordt achtergelaten.



Prismarol

Voor zwaardere grondsoorten in droge en vochtige omstandigheden, wordt de zelfreinigende prismarol geadviseerd. Deze rol verkleint de grond nog enigszins en drukt de grond wat aan zodat er een mooi egaal, vlak en vast zaaibed wordt achtergelaten.



Digging
the
future



imants
Digging the future

OPTIES MET HARKROL

Opties voor de 33 serie met harkrol

In tegenstelling tot de 27 serie, kunnen de spitmachines van de 33 SX/WX serie met een aantal opties uitgerust worden om helemaal in uw bedrijf te passen. De spitmachines van deze serie met harkrol zijn geschikt om onder bepaalde omstandigheden een perfect zaaibed achter te laten. De aangedreven harkrol zal de bovenlaag verkrumelen en aandrukken. Tevens drukken de tanden de gewasresten in de grond waardoor een mooi schoon zaaibed ontstaat.

Indien er gekozen wordt voor een hydraulisch verstelbare nalooprol, is het mogelijk om de grond meer of minder aan te drukken na bewerking met de spitas.

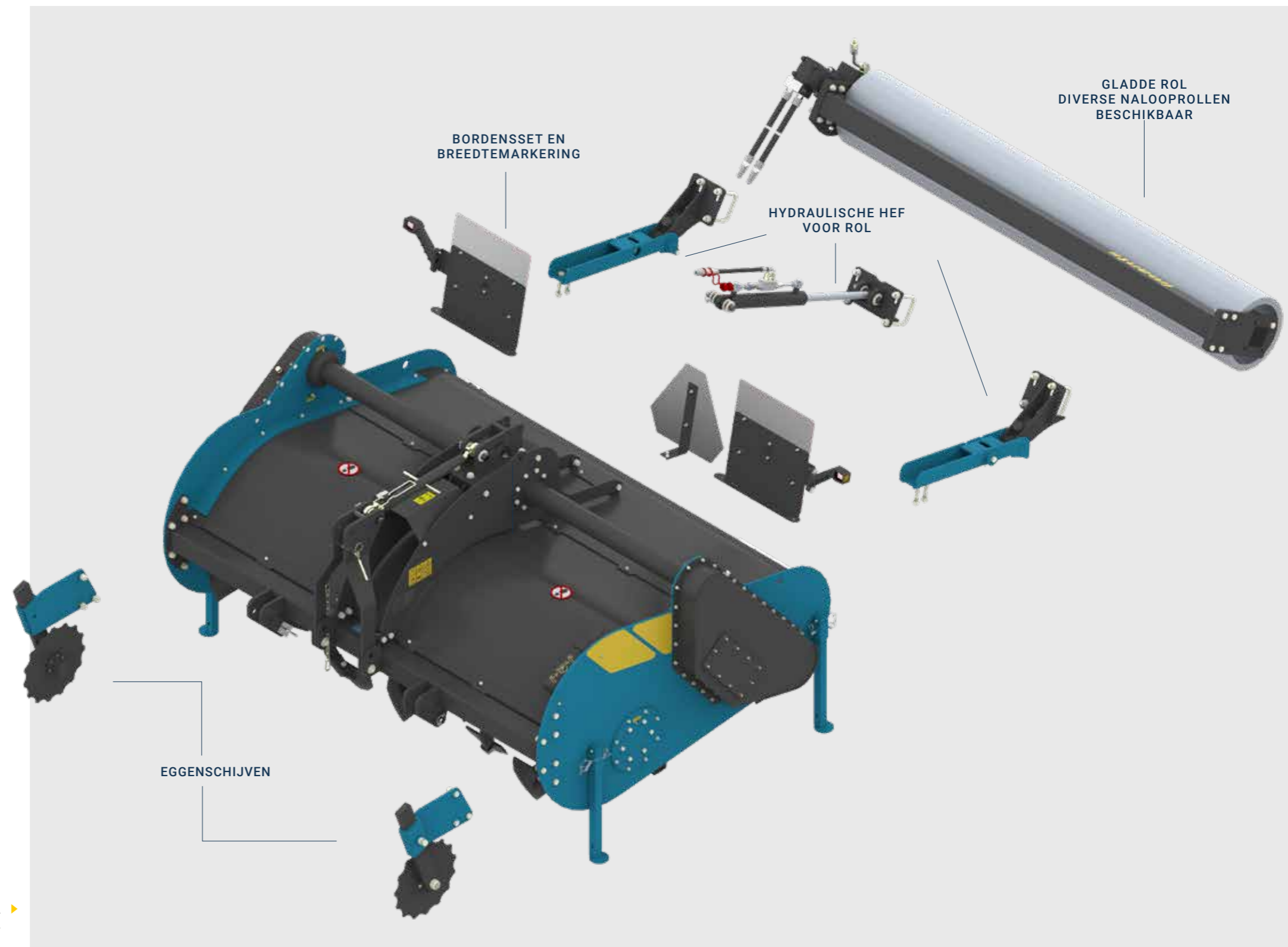

Hier ziet u een machine met harkrol met alle mogelijke opties. ▶
Als afbeelding is gekozen voor de 33SX210KH.

OPTIES ZONDER HARKROL

Opties voor de 33 serie zonder harkrol

In tegenstelling tot de 27 serie, kunnen de spitmachines van de 33 SX/WX serie zonder harkrol uitgerust worden met een aantal opties om helemaal in uw bedrijf te passen. Zo kunt u kiezen uit een aantal verschillende nalooprollen die u ook kunt verstellen om te kunnen variëren in werkdiepte.

Om de spitmachine helemaal in uw bedrijf te laten passen, kunt u kiezen uit een aantal opties.

Om opstropen van gewasresten of groenbemesters aan de zijwand te voorkomen, kunnen de spitmachines van deze 33 SX/WX serie ook uitgerust worden met eggenschijven. Deze geleiden het organische materiaal richting de spitas of snijden er doorheen.

Hier ziet u een machine zonder harkrol met alle mogelijke opties. ▶
Als afbeelding is gekozen voor de 33SX210KH.

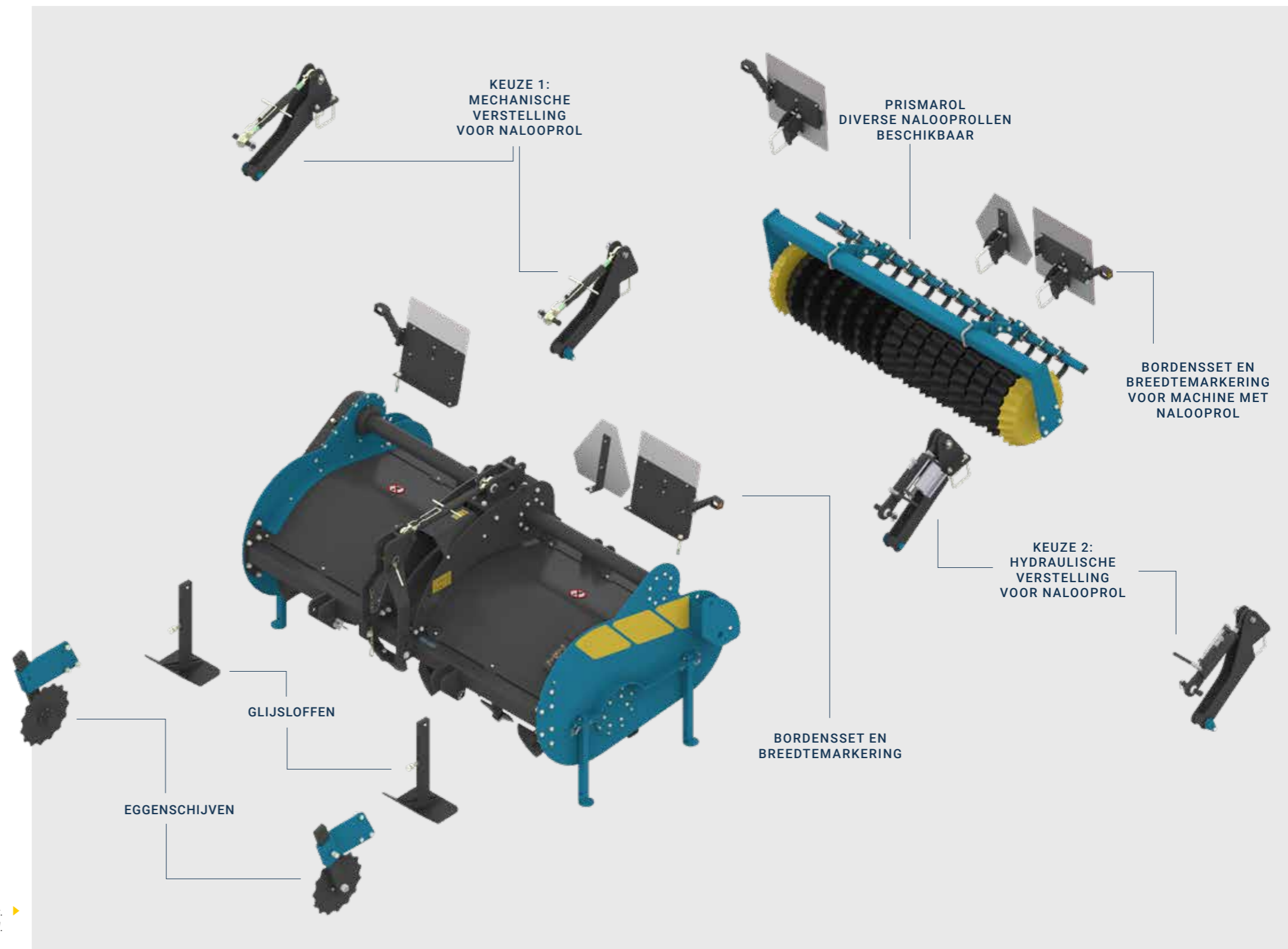

40 SX/WX OPTIES

Opties voor de 40 serie met harkrol

Om de 40 serie spitmachines helemaal in uw bedrijf te laten passen, kunt u kiezen uit een aantal opties. De spitmachines van deze serie met harkrol zijn ook geschikt om onder bepaalde omstandigheden een perfect zaaibed achter te laten. De aangedreven harkrol zal de bovenlaag verkrumelen en aandrukken. Tevens drukken de tanden de gewasresten in de grond waardoor een mooi schoon zaaibed ontstaat.

Om de spitmachine helemaal in uw bedrijf te laten passen, kunt u kiezen uit een aantal opties.

Specifiek voor de hier afgebeelde breedtevariant, zijn de ingebouwde woelpoten. Deze woelpoten maken de grond tot op grotere diepte (naar gelang de omstandigheden max. 65 cm) los zonder te mengen. U kunt hiervoor kiezen om zo bijvoorbeeld nog dieper gelegen storende lagen op te heffen.

*Als afbeelding is gekozen voor de 40SX150KH. ►
Neem contact op voor de opties van het model van uw keuze.*

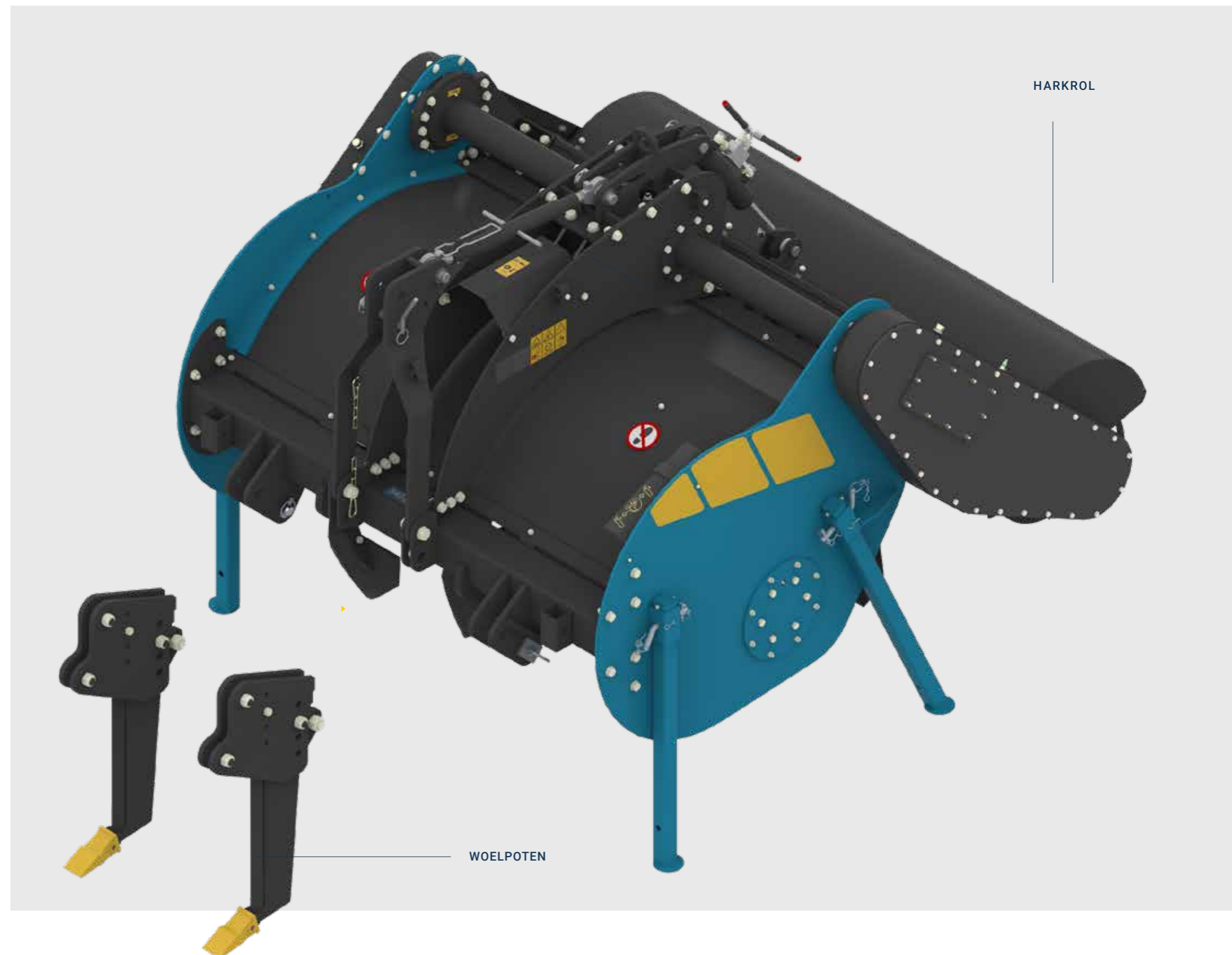

40 SX/WX OPTIES

Opties voor de 40 serie zonder harkrol

Om de 40 serie spitmachines helemaal in uw bedrijf te laten passen, kunt u kiezen uit een aantal opties. Zo kunt u bij dit model niet alleen kiezen uit een aantal verschillende nalooprollen, maar kunt u deze ook verstellen om te kunnen variëren in werkdiepte. Ook kunnen de spitmachines uit deze serie uitgerust worden met een kluitenrek dat de gespitte grond nog verder verkleint en egaliseert.

Om de spitmachine helemaal in uw bedrijf te laten passen, kunt u kiezen uit een aantal opties.

Net zoals bij de 40 serie machine met harkrol, geldt dat de hier afgebeelde breedtevariant ook uitgerust kan worden met ingebouwde woelpoten.

*Als afbeelding is gekozen voor de 40SX150K. ►
Neem contact op voor de opties van het model van uw keuze.*

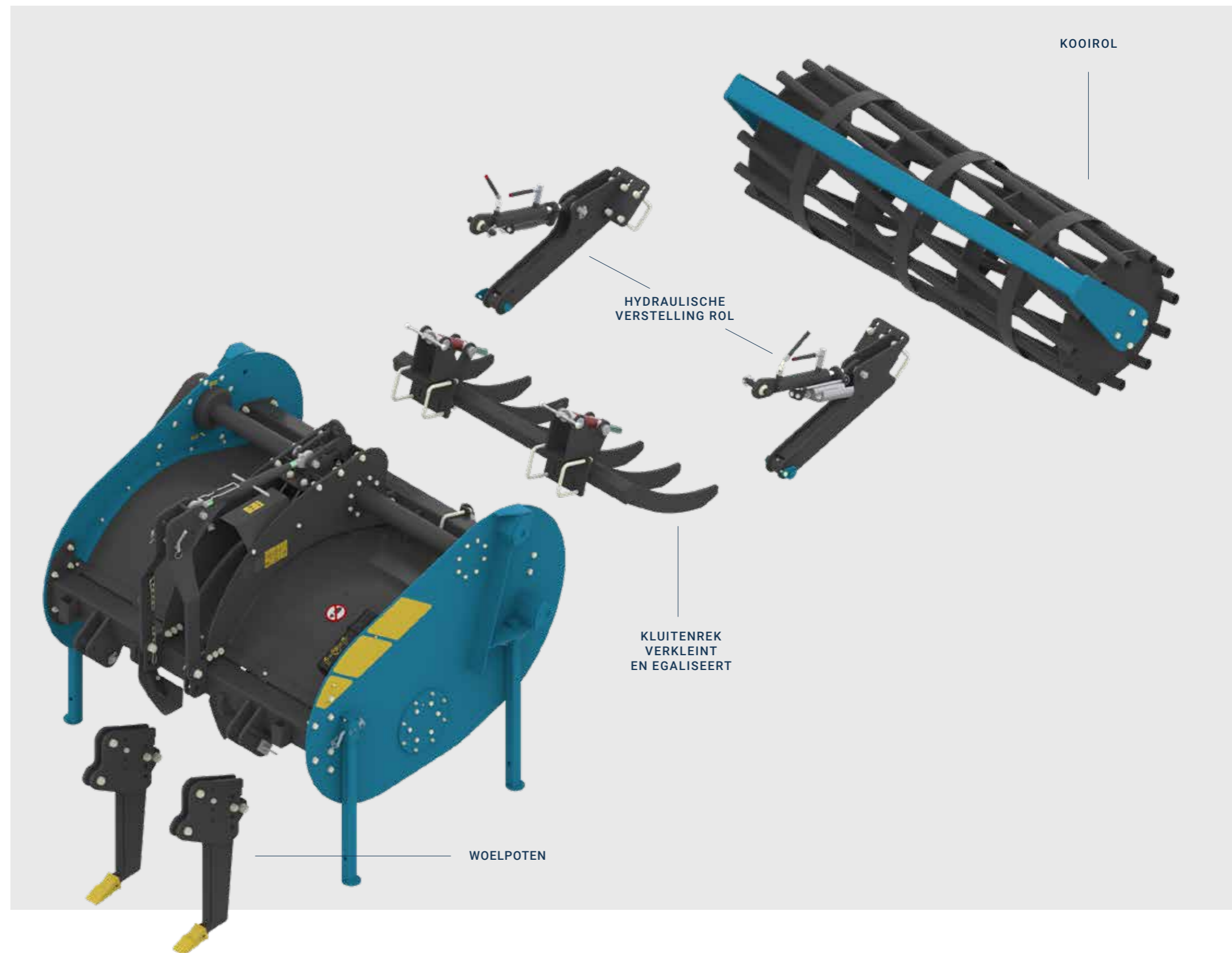

Type	Werkbreedte (cm)	Totale breedte (cm)	Aantal spaden	Benodigd vermogen (pk)
32S120L	120	137	8	18
32S120LH	120	140	8	22
27SX120R	120	139	12	30
27SX150R	150	169	16	35
27SX160R	160	179	16	35
27SX180R	180	199	16	45
27SX120RH	120	141	12	30
27SX150RH	150	171	16	40
27SX160RH	160	181	16	40
27SX180RH	180	201	16	48
33SX170K	170	190	16	65
33SX210K	210	230	20	70
33SX250K	250	270	24	75
33SX150KH	150	175	16	55
33SX170KH	170	195	16	65
33SX210KH	210	235	20	70
33SX250KH	250	275	24	75
33WX250KH	250	275	24	75
40SX150K	150	176	12	50
40SX180K	180	206	16	50
40SX200K	200	226	16	55
40SX250R	250	277	20	110
40SX300R	300	328	24	110
40SX150KH	150	180	12	50
40SX180KH	180	210	16	50
40SX200KH	200	230	16	55
40SX250RH	250	282	20	110
40SX300RH	300	334	24	110
40WX300RH	300	334	20	110

Max. vermogen (pk)	Gewicht (kg)*	Hakrol **	Woelpoten	Overige
30	250	nee	nee	Ideale snelheid ***: 1 tot 3,5 km/u (540 rpm) Spitdiepte: 15-30 cm**** Hef cat. 1+2
30	335	ja	nee	
70	455	nee	nee	
70	520	nee	nee	
70	540	nee	nee	
70	570	nee	nee	
70	615	ja	nee	
70	685	ja	nee	
70	700	ja	nee	
70	730	ja	nee	
90	780	nee	nee	Ideale snelheid ***: 1 tot 3,5 km/u (540 rpm) Spitdiepte: 15-35 cm Hef cat. 2
90	800	nee	nee	
90	880	nee	nee	
90	870	ja	nee	
90	930	ja	nee	
90	1000	ja	nee	
90	1100	ja	nee	
110	1200	ja	3 stuks	
75	950	nee	Optie, 2 stuks	
75	990	nee	nee	
75	1050	nee	nee	
160	1630	nee	nee	
160	1775	nee	nee	
75	1130	ja	Optie, 2 stuks	
75	1220	ja	nee	
75	1280	ja	nee	
160	1880	ja	nee	
160	2080	ja	nee	
160	2350	ja	5 Stuks	

* Bovenstaand gewicht is indicatief zonder opties en exclusief rol (m.u.v. de hakrol machines).
 ** Machines zonder hakrol zijn optioneel uit te rusten met diverse andere rollen.
 *** De werkelijke rijsnelheid kan naar gelang de toepassing afwijken.
 **** Uitzondering op de maximale werkdiepte; 32 serie heeft een maximale werkdiepte van 35 cm.

Digging the future



FREZEN

Imants JNC frezen

Met ruim 135 jaar ervaring, kan Imants gerust stellen dat het geleerd heeft hoe grondbewerking geoptimaliseerd kan worden. De Imants frezen zijn hierop geen uitzondering. Met een snelle roterende draai beweging, groenbemester of gewasresten oppervlakkig inwerken en de grond zeer fijn maken, dat is frezen.

Imants JNC Frezen zijn door de middenaandrijving uniek in hun soort.

Imants JNC frezen zijn door de middenaandrijving uniek in hun soort. Hierdoor is de werkbreedte en transportbreedte gelijk en wordt ook in het midden de grond los gefreesd. Doordat aan de zijkant noch een aandrijving noch een glijslof aanwezig is, zakt de machine over de volledige breedte gelijkmatig in de grond. Dit in tegenstelling tot een frees met glijslof die aan één kant bovenop de onbewerkte grond loopt en aan de andere kant in de bewerkte grond zakt. Hierdoor ontstaat een scheef freesbeeld met een rug aan de zijkant.

Dit zogenaamde "dakpanprofiel" heeft een negatief effect. Tenslotte betekent het ontbreken van een zijaandrijving dat de JNC frees zeer dicht langs obstakels kan werken. Denk daarbij bijvoorbeeld aan de palen in een kas.

Bovenaan JNC met middenaandrijving, vlak freesbeeld en rijden tot aan obstakel. Onderaan frees met zijaandrijving, kans op dakpanprofiel, niet tot aan obstakel rijdend.

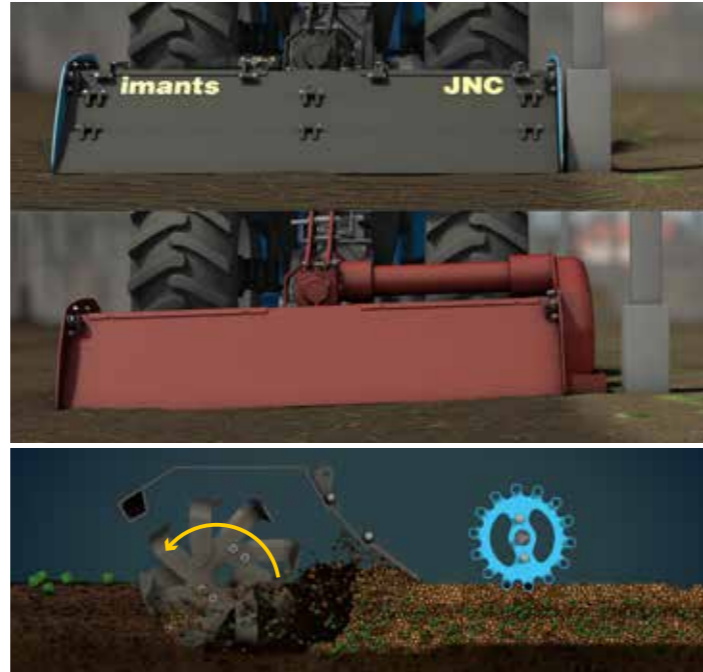

▲ Bewerking van een reguliere frees, de in de rijrichting draaiende freesas.

Imants heeft 2 soorten frezen in het assortiment. Een meelopendefrees en een overtopfrees.

De Imants meelopendefreesmachines bewerken de grond met behulp van Imants freesmessen die in de rijrichting draaien. Deze zelfreinigende freesmessen hebben een speciale stand die ervoor zorgt dat er geen freeszool ontstaat. De Imants frezen zijn opgebouwd uit flenzen. Eén flens bestaat uit vier Imants freesmessen. Het aantal flenzen varieert naar gelang de werkbreedte.

Scan mij voor animatiefilm ▶



FREESTECHNIEK

De opbouw van de freesmachine

Afhankelijk van wat u nodig heeft op uw bedrijf kan Imants de juiste frees adviseren. Zo zijn er freesmachines die geschikt zijn voor gebruik achter lichte (L) of zwaardere (Z) tractoren.

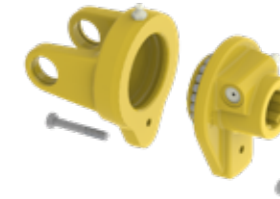

◀ Alle frezen zijn uitgerust met een breekbout beveiliging op de aftakas. Optioneel met een nokkenskoppeling op de aftakas. Deze zorgen voor een beveiliging van de aandrijflijn.

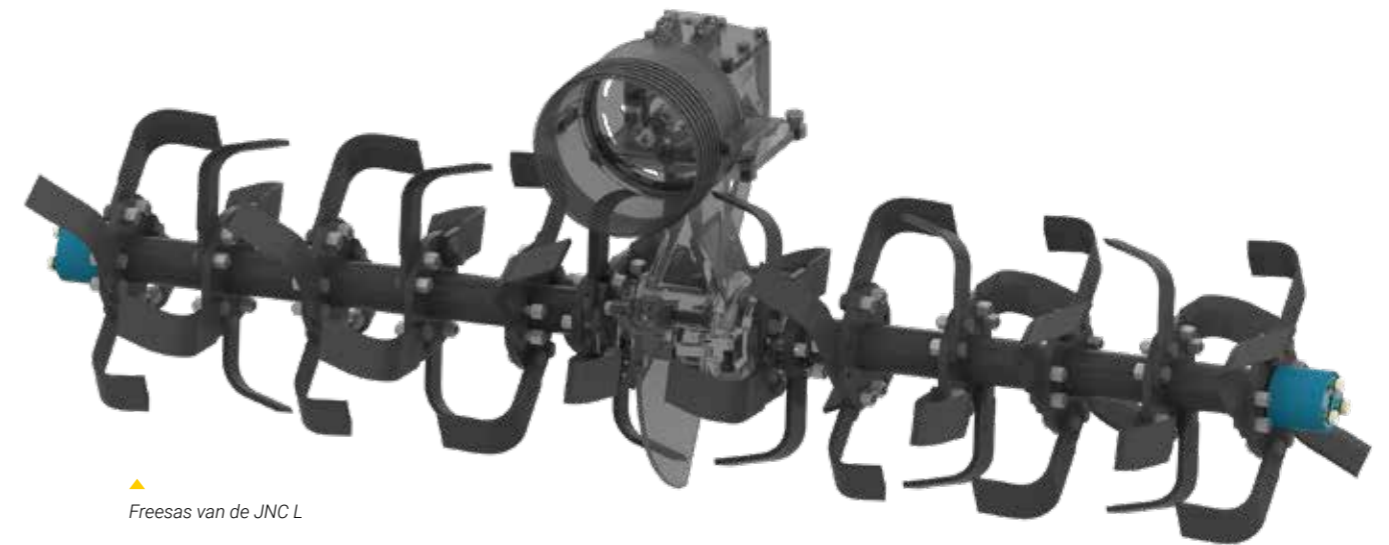

▲ Freesas van de JNC L

Het Imants freesmes

Het Imants freesmes is eenvoudig te vervangen. De unieke stand van de freesmessen zorgt voor een zelfreinigende werking.



FREZEN

Overtop frezen

De Imants overtopfreesmachines bewerken de grond door middel van Imants freesmessen. Deze zelfreinigende freesmessen hebben een speciale stand die ervoor zorgt dat er geen freeszool ontstaat.

De Imants frezen zijn opgebouwd uit flenzen. Eén flens bestaat uit vier Imants freesmessen. Het aantal flenzen varieert naar gelang de werkbreedte. De overtopfrezen draaien tegen de rijrichting in terwijl de meelopende frezen in de rijrichting draaien.

De zelfreinigende messen hebben een speciale stand die ervoor zorgt dat er geen freeszool ontstaat.



▲ *Bewerking van een overtopfrees, de tegen de rijrichting in draaiende freesas. Residu wordt ingefreesd.*

Doordat deze frezen tegen de rijrichting in draaien, wordt de grond tegen een spijlenrek geworpen. Kluiten (en eventueel stenen of gewasresten) worden door dit spijlenrek naar beneden gedwongen, terwijl fijne grond door het spijlenrek geworpen wordt.

Het gevolg hiervan is dat de grond nog fijner weggelegd wordt en dat er in 1 werkgang een schoon zaaibed gemaakt wordt.

FREESTECHNIEK

De opbouw van de overtop freesmachine

Afhankelijk van wat u nodig heeft op uw bedrijf kan Imants de juiste frees adviseren. Zo zijn er overtop freesmachines die geschikt zijn voor gebruik achter lichte (L) of zwaardere (Z) tractoren.

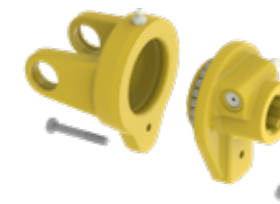

◀ *Alle frezen zijn uitgerust met een breekbout beveiliging op de aftakas. Optioneel met een nokkenskoppeling op de aftakas. Deze zorgen voor een beveiliging van de aandrijflijn.*

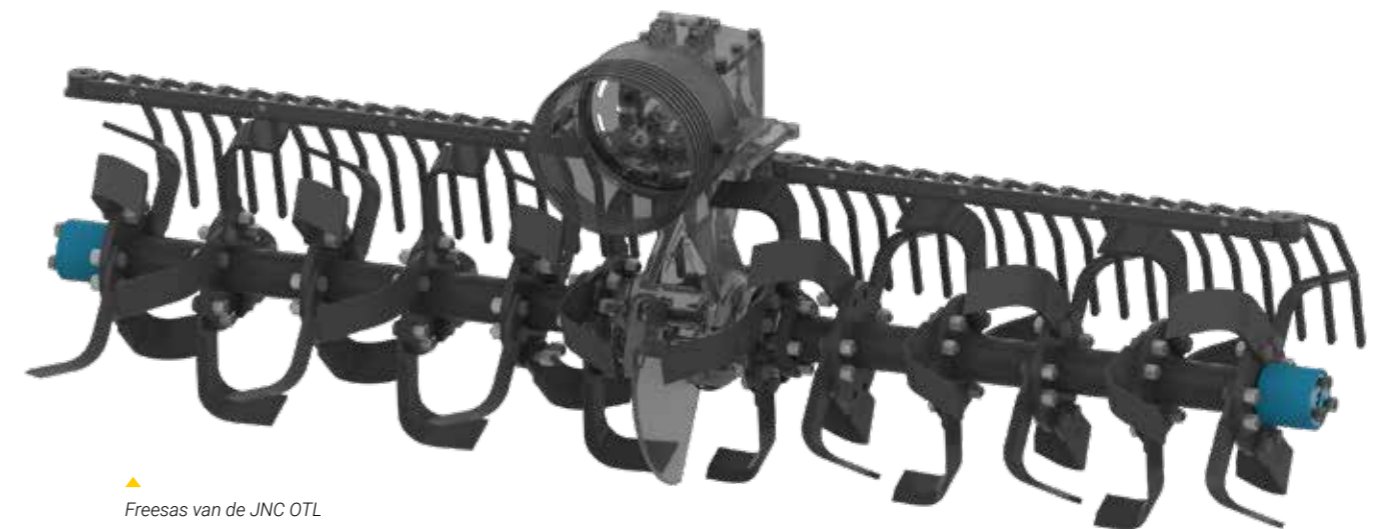

▲ *Freesas van de JNC OTL*

Het Imants freesmes

Het Imants freesmes is eenvoudig te vervangen. De unieke stand van de freesmessen zorgt voor een zelfreinigende werking.



Digging
the
future

REEKSEN

Frezen keuzes en specificaties

Type JNC (OT)L

Vermogen
tot 35 pk

Werkbreedte*
80, 90, 115, 135, 160
of 170 cm



Type JNC (OT)Z

Vermogen
tot 75 pk

Werkbreedte*
135, 160, 170, 185, 210, 230 of
250 cm



*Afwijkende werkbreedtes op aanvraag.

JNC FREZEN OPTIES

Opties voor de JNC (overtop) frezen

Om de JNC frezen en overtopfrezen helemaal in uw bedrijf te laten passen, kunt u kiezen uit een aantal opties. Zo kunt u niet alleen kiezen uit dieptewielen en een aantal verschillende nalooprollen (kooirol, nalooprol etc.), maar kunt u deze ook optioneel verstellen door middel van side shift en/of met topstang of cilinder uitrusten.

Om de JNC frezen helemaal in uw bedrijf te laten passen, kunt u kiezen uit een aantal opties.

Ook kunnen de (overtop)frezen in de front gebruikt worden. Vraag hiervoor naar de mogelijkheden bij uw Imants verkoper.

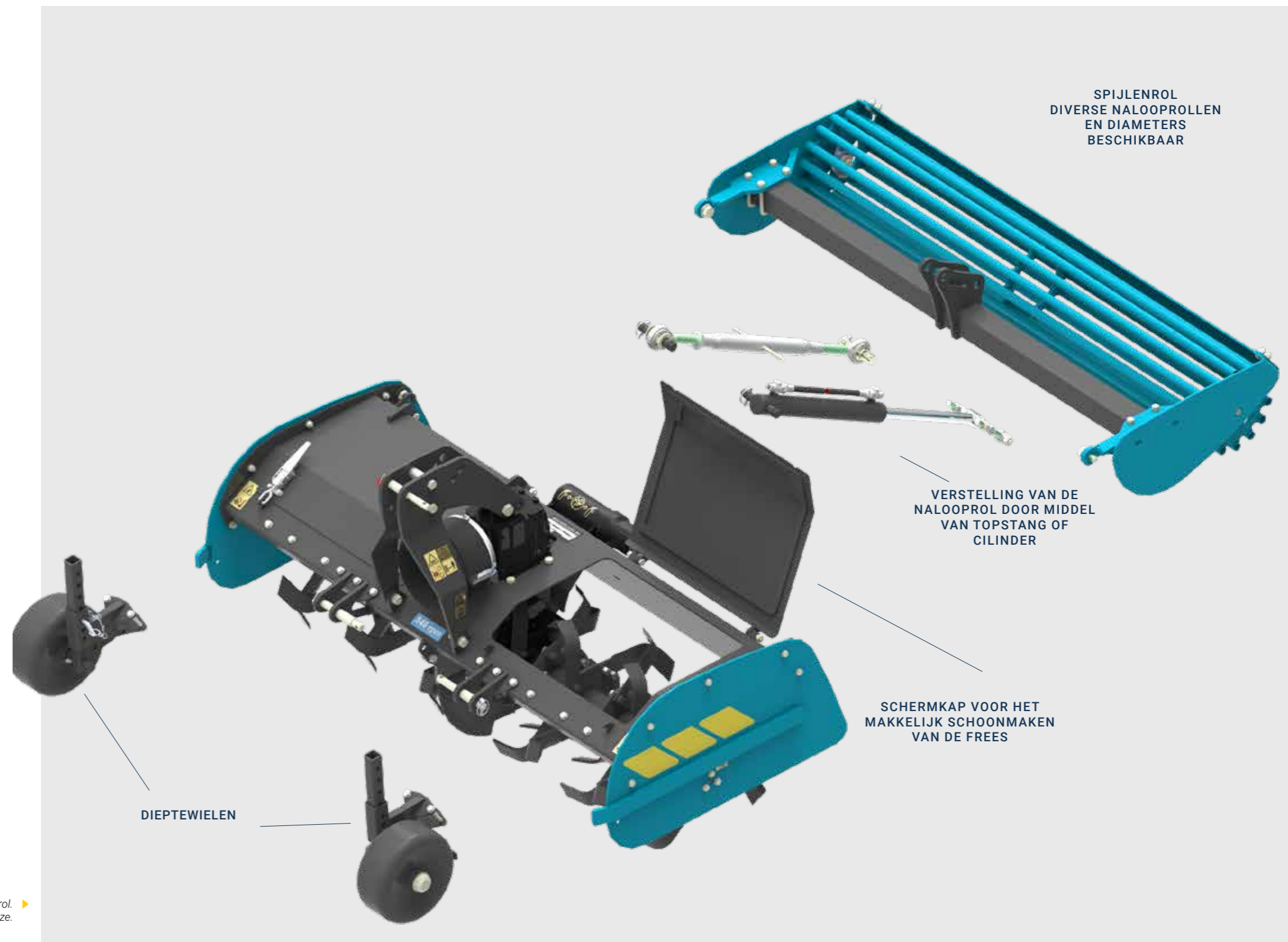

*Als afbeelding is gekozen voor de JNC Z170 met 273mm spijlenrol. ►
Neem contact op voor de opties van het model van uw keuze.*

Digging the future

VOORDELEN

Voordelen van de Imants frees

Met meer dan 135 jaar ervaring weet Imants wat een goede (overtop) frees is. Dit resulteert in een aantal kenmerken die op de frezen van Imants standaard zijn en deze uniek maken.

1. Tweedelige achterklep voor vlak freesbeeld
2. Middenaandrijving waardoor werkbreedte en transportbreedte gelijk zijn
3. Verschillende soorten rollen
4. Verstelbare dieptewielen (10mm)
5. Spindel- of hydraulische verstelling rol
6. Makkelijk schoonmaken door schermkappen

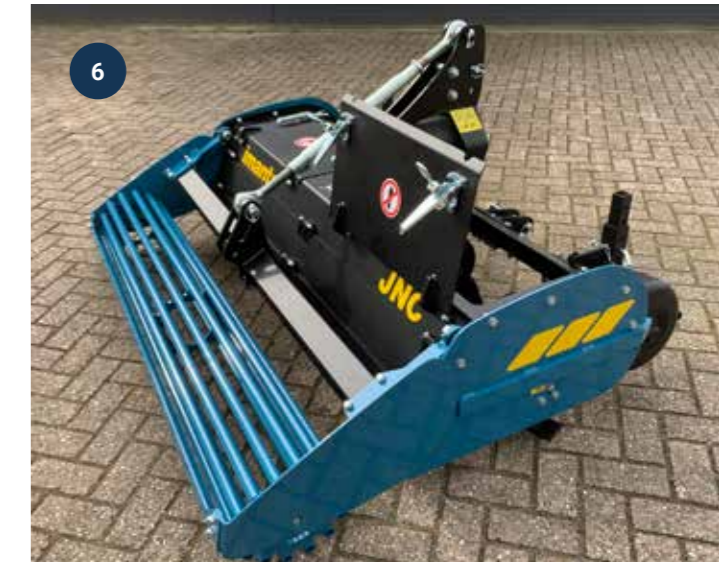
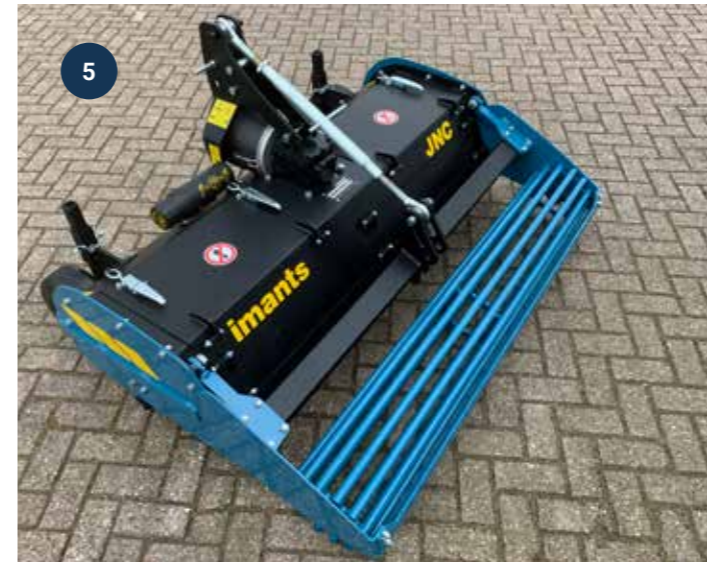
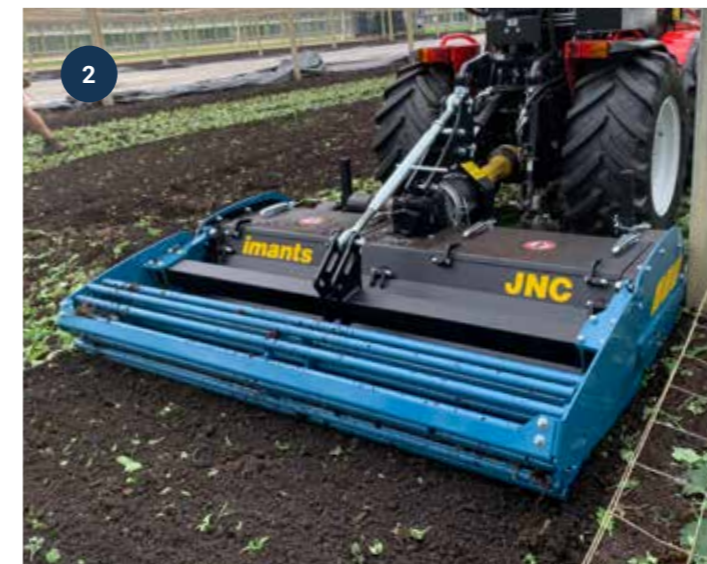

Type	Werkbreedte (cm)	Aantal messen	Benodigd vermogen (pk)	Gewicht (kg)*
(OT)L80	80	24	15	180
(OT)L90	90	24	17	200
(OT)L115	115	32	20	220
(OT)L135	135	40	25	230
(OT)L160	160	48	30	270
(OT)L170	170	48	30	290

(OT)Z135	135	40	35	345
(OT)Z160	160	48	50	375
(OT)Z170	170	48	53	395
(OT)Z185	185	56	60	415
(OT)Z210	210	64	70	450
(OT)Z230	230	64	70	460
(OT)Z250	250	72	70	480

*Gewicht is exclusief nalooprol.

Alle frezen incl. een aftakas met breekboutbeveiliging en Imants-freesmessen.

Alle varianten beschikbaar als standaardfrees of overtopfrees.

Wij adviseren dieptewielen bij de standaardfrees indien deze zonder rol wordt besteld.

Wij adviseren een spijlenrol of gladde rol te gebruiken voor mooi freeswerk bij een overtopfrees (geen dieptewielen nodig).





Digging the future

Imants BV
Turnhoutseweg 29
5541 NV REUSEL, NL

Tel. +31 (0)497-642433

www.imants.com
info@imants.nl

KvK. 17154317
BTW nr. NL811935371B01

De gegevens in deze folder zijn voorbehouden aan wijzigingen. Aan de specificaties kunnen geen rechten ontleend worden. Neem dus steeds contact op met uw imants contactpersonen voor advies.

Dealer:

imants[®]
Digging the future

1528480622